

Сменные вакуумные присоски для оборудования **Officine Mistrello**

- Apb
- Armatec
- Barbaric
- Bavelloni
- Benteler
- Bottero
- Brazzi (RBB)
- Busetti
- Bystronic
- CMS Technometal
- Coopmes
- Elephant
- For.El.
- Forvet
- GK Techniques
- Grenzebach
- Hager
- Hegla
- Heinz Scholl
- Hova
- Imai-Ormet
- Intermac
- Janbac
- Kappel
- Lenhardt
- Lisec
- Manibo
- Mistrello
- OCS Glass
- Officine Mistrello**
- Olbricht
- Pannkoke
- Sapelem
- Simec
- Torgauer (TMB)
- Wirth
- Wood's Powr-Grip

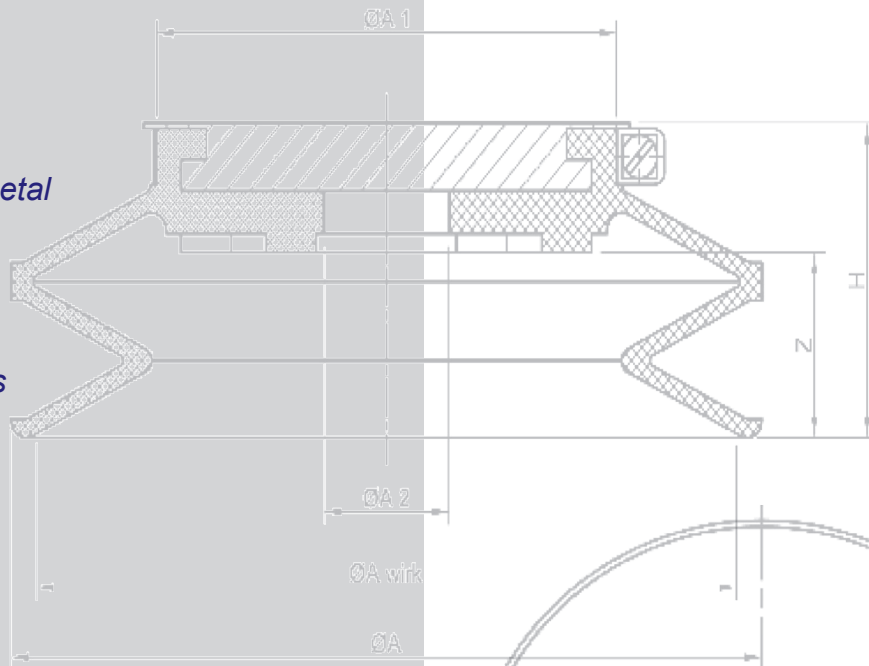

Поставщик в России

компания **GLASSTOOLS**

www.glasstools.ru

тел. (495) 728-43-99

факс (495) 737-56-43

zapro@glasstools.ru

Изображение

Описание



Присоска Тип BSP 200 FGS. Уплотнитель съёмный, изготовлен из бутадиен-нитрильного каучука (NBR). Твёрдость по Шору ок. 50. Часто используются в системах складирования производственных линий флотат-стекла.

Пример применения

Чертёж

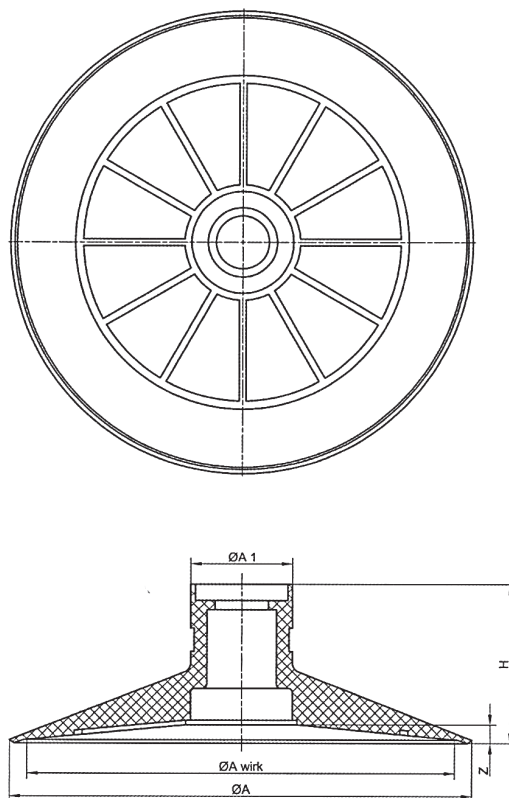
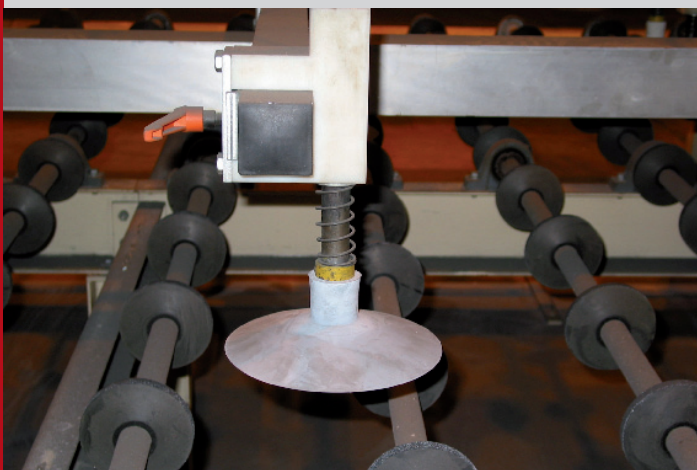

Технические характеристики

Тип	ØA	ØA1	H	Z	Вес
BSP 200 FGS 4	200	44	66	4	0,640 кг
BSP 200 FGS 8	200	44	66	8	0,640 кг
Тип	Артикул (уплотнитель)				
BSP 200 FGS 4	BSPS.10.139 NBR white		BSPS.10.226 NBR grey		
BSP 200 FGS 8	BSPS.10.143 NBR white		BSPS.10.277 NBR grey		
Тип	Сила удержания в кг.		Данные по грузоподъемности являются расчётными и не учитывают нормативный коэффициент безопасности. Расчет горизонтальной грузоподъемности производится исходя из диаметра прилегания, уровня вакуума 60% и теоретического коэффициента трения. *Расчетные данные справедливы для гладкой, сухой и чистой поверхности стекла.		
	Верт.	Горизонт.			
BSP 200 FGS 4	60	144			
BSP 200 FGS 8	60	144			

Поскольку данный каталог охватывает лишь наиболее ходовые типоразмеры сменных вакуумных присосок и уплотнителей для оборудования компании *Officine Mistrello*, возможно, вы не сможете найти присоски, используемые на вашем производстве.

Отправляйте заявку в любом случае.

Форма заявки – произвольная. Если вы точно уверены в соответствии типоразмера ваших присосок найденным позициям из каталога, можете использовать типовую форму заявки со страницы нашего сайта ([перейти на сайт](#)). В противном случае – можно прислать фотографию присоски с указанием соответствующих размеров.

Способ отправки заявки

- на почту (желательно):** **ZAPROS@GLASSTOOLS.RU**
- на факс:** **(495) 737-56-43**