

Сменные вакуумные присоски для оборудования *Imai-Ormet*

- Apb
- Armatec
- Barbaric
- Bavelloni
- Benteler
- Bottero
- Brazzi (RBB)
- Busetti
- Bystronic
- CMS Technometal
- Coopmes
- Elephant
- For.El.
- Forvet
- GK Techniques
- Grenzebach
- Hager
- Hegla
- Heinz Scholl
- Hova
- Imai-Ormet**
- Intermac
- Janbac
- Kappel
- Lenhardt
- Lisec
- Manibo
- Mistrello
- OCS Glass
- Officine Mistrello
- Olbricht
- Pannkoke
- Sapelem
- Simec
- Torgauer (TMB)
- Wirth
- Wood's Powr-Grip

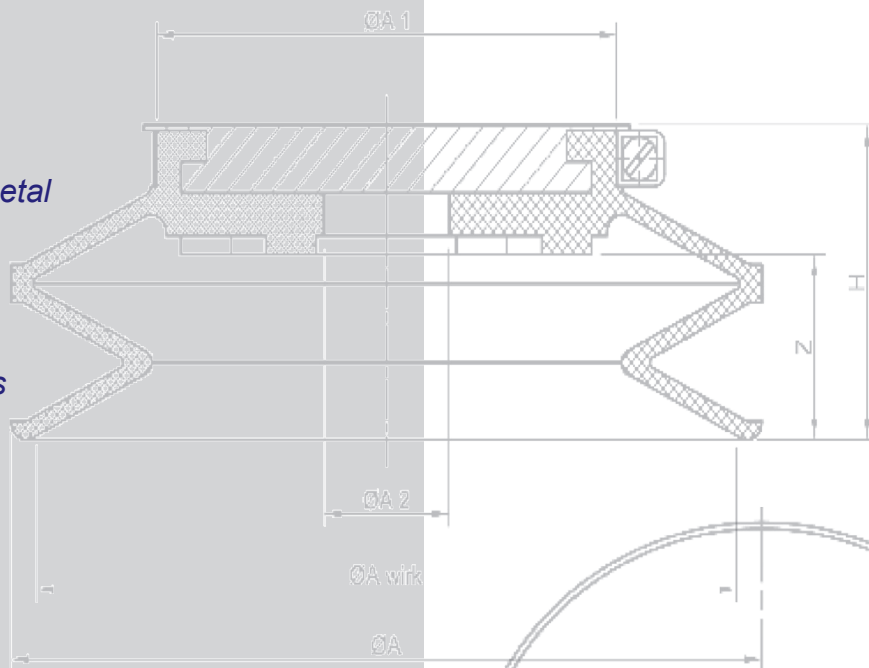

Поставщик в России

компания **GLASSTOOLS**

www.glasstools.ru

тел. (495) 728-43-99

факс (495) 737-56-43

zapro@glasstools.ru

Описание

Изображение

Плоские присоски Тип BLSP 280 PK. Уплотнитель изготовлен из чёрного бутадиен-нитрильного каучука (БНК), диаметр 280 мм. Твёрдость по Шору ок. 50. Уплотнитель съёмный. Крепится зажимом. Основа из алюминия, имеет 4 вывода с резьбой. В большинстве случаев, присоски используются в вакуумных захватах. Отверстия можно адаптировать под требования заказчика.



Чертёж

Пример применения

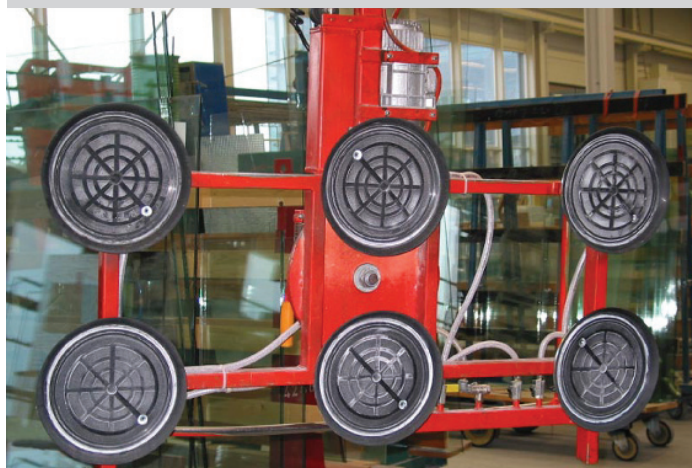
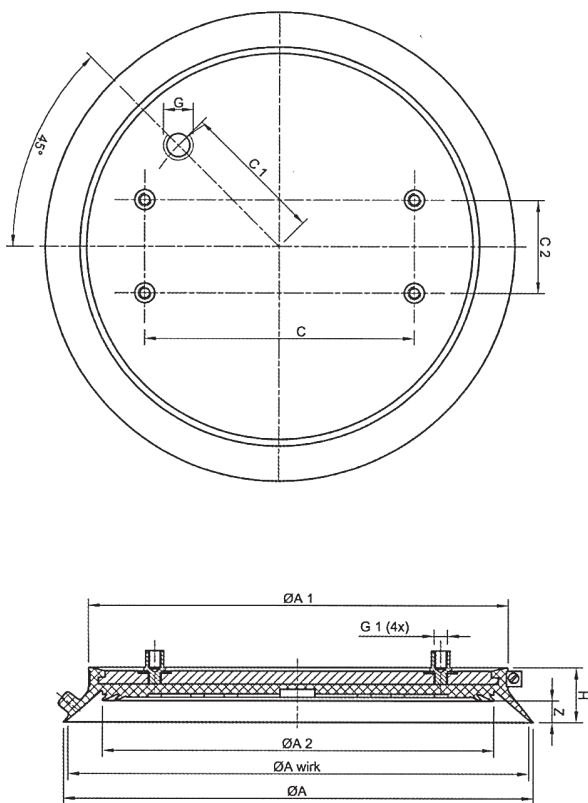

Технические характеристики

Тип	ØA	ØA wirk	ØA1	ØA2	C	C1	C2	G	G1	H	Z	Вес
BLSP 280 PK	282	275	252	234	162	80	56	1/4"	4xM8	33	13	1,490 кг
Тип	Артикул (присоска)					Артикул (уплотнитель)					Зажим	
BLSP 280 PK	BLSP.280.111.001 NBR black					BSPS.10.189 NBR black					BSPS.11.009	
	BLSP.280.121.001 NBR grey					BSPS.10.240 NBR grey						
	BLSP.280.126.001 NR grey					BSPS.10.421 NR grey						
Данные по грузоподъемности являются расчётными и не учитывают нормативный коэффициент безопасности. Расчет горизонтальной грузоподъемности производится исходя из диаметра прилегания, уровня вакуума 60% и теоретического коэффициента трения. *Расчетные данные справедливы для гладкой, сухой и чистой поверхности стекла.						Тип		Сила удержания в кг.				
								Верт.	Горизонт.			
						BLSP 280 PK		181		363		

Поскольку данный каталог охватывает лишь наиболее ходовые типоразмеры сменных вакуумных присосок и уплотнителей для оборудования компании *Imai-Ormet*, возможно, вы не сможете найти присоски, используемые на вашем производстве.

Отправляйте заявку в любом случае.

Форма заявки – произвольная. Если вы точно уверены в соответствии типоразмера ваших присосок найденным позициям из каталога, можете использовать типовую форму заявки со страницы нашего сайта ([перейти на сайт](#)). В противном случае – можно прислать фотографию присоски с указанием соответствующих размеров.

Способ отправки заявки

- на почту (желательно):** **ZAPROS@GLASSTOOLS.RU**
- на факс:** **(495) 737-56-43**